

TEHNIČKO UPUTSTVO

za montažu, upotrebu i održavanje
akumulacijskog spremnika



Tvrtka Centrometal d.o.o. ne preuzima odgovornost za moguće netočnosti u ovoj brošuri, nastale tiskanim greškama ili prepisivanjem, u svakom slučaju pridržava si pravo unositi vlastitim proizvodima one izmjene koje smatra potrebnim i korisnim.

Centrometal d.o.o. Glavna 12, 40306 Macinec, Hrvatska

centrala tel: 040 372 600, fax: 040 372 611
servis tel: 040 372 622, fax: 040 372 621

www.centrometal.hr
e-mail: servis@centrometal.hr

Tip	CAS 5002	
Volumen (lit.)		5020
Promjer tijela sprem. G (mm)		1600
Vanjski promjer H (mm)		1860
Ukupna visina F (mm)		2810
Priključci (R)		2 1/2"
Max. radni tlak (bar)		3
Max. radna temp. (°C)		100
Min. visina prostorije (mm)		2820
Masa pr. tijela spr. (kg)		440
Masa praznog spremnika (kg)		
Volumen sprem. PTV (lit.)		-
Max. radni tlak spr. PTV (bar)		-
Priključci PTV (R)		-
Ogrj. površina spirale (m ²)		-
Volumen ogrj. spirale (lit.)		-
Toplinska izolacija (mm)		100
Visina A (mm)		515
Visina B (mm)		1130
Visina D (mm)		1750
Visina E (mm)		2365

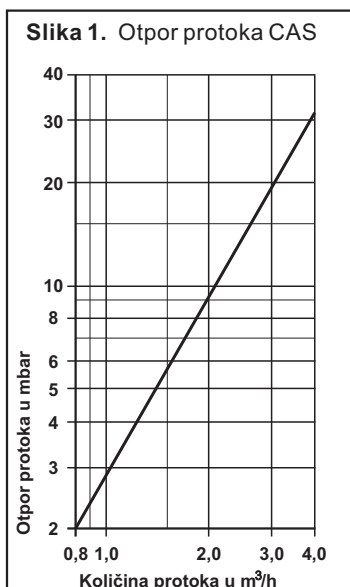

1.0. PREDSTAVLJANJE

Akumulacijski spremnici **CAS** tvrtke **Centrometal d.o.o.** proizvedeni su najsuvremenijom tehnologijom zavarivanja od kvalitetnog čelika. Pridržavanjem tehničkih uputa, koja pojašnjavaju konstrukciju, način rada, priključivanje i održavanje akumulacijskog spremnika, zagaraniran Vam je nesmetan i ekonomičan rad proizvoda.

2.0. NAMJENA

Akumulacijski spremnici **CAS** namijenjeni su akumuliranju energije (npr. u sustavima centralnog grijanja uz kotlove na kruto gorivo radi akumuliranja toplinske energije) te osiguravaju ekonomičniji i efikasniji rad samog sustava u koji su ugrađeni. Više izvedbi ovih spremnika omogućuju istodobno korištenje više obnovljivih izvora energije, što ih čini ekološki i energetski vrlo prihvatljivim.

3.0. STANJE KOD ISPORUKE

Akumulacijski spremnici **CAS** se zbog lakšeg transporta i lakšeg postavljanja ne isporučuju s montiranom toplinskom izolacijom već zasebno:

- tijelo akumulacijskog spremnika na drvenoj paleti
- toplinska izolacija upakirana u zaštitnu PVC foliju
- termometar (4 kom.), tuljac za termometar (4 kom.), rozeta (4 kom. crvenih, 3 kom. plavih i 4 kom. crnih) upakirano u PVC vrećicu

4.0. POSTAVLJANJE

Akumulacijski spremnici **CAS** dolaze isporučeni na drvenoj paleti. Prije postavljanja akumulacijskog spremnika na predviđeno mjesto u kotlovnici potrebno ga je skinuti s drvene palete. Postavljanje i sastavljanje akumulacijskog spremnika te ugradnja dodatne opreme na spremnik mora biti izvedeno od strane stručne osobe. Akumulacijski spremnik je potrebno postaviti na horizontalnu čvrstu podlogu predviđenu za opterećenje koje uzrokuje masa punog spremnika. Kotlovnica mora biti sigurna od smrzavanja. Spremnik je potrebno postaviti tako da je njegovo spajanje moguće korektno izvesti, a da ujedno bude omogućeno nadziranje u toku rada. Za montažu toplinske izolacije na akumulacijski spremnik vidi "Tehničko uputstvo za montažu toplinske izolacije akumulacijskog spremnika CAS 5002" koje se isporučuje sa spremnikom (uz jamstveni list).

5.0. NATPISNA PLOČICA S OSNOVNIM PODACIMA O PROIZVODU

Slika 2. Položaj natpisne pločice na akumulacijskom spremniku

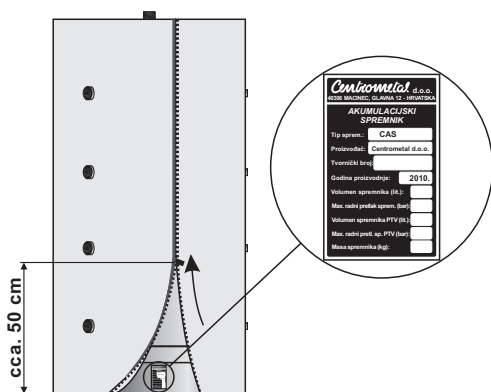

Natpisna pločica akumulacijskog spremnika nalazi se pričvršćena na njegovo postolje i prekrivena je toplinskom izolacijom. Kako bi se došlo do natpisne pločice potrebno je povući patentni zatvarač toplinske izolacije prema gore (otvoriti) cca. 50 cm te je razmaknuti (vidi sliku 2.).

6.0. PRIKLJUČENJE AKUMULACIJSKOG SPREMNIKA NA INSTALACIJU CENTRALNOG GRIJANJA

Priključenje spremnika na instalaciju centralnog grijanja izvesti prema preporukama i shemi proizvođača kotla (izvora topline), a u skladu sa ovim tehničkim uputama i pravilima struke.

